

Documentation :

Paramétrage Gateway

Milesight UG56

S'il est nécessaire de réinitialiser la passerelle sur les paramètres d'usine, il faut dévisser le cache du boîtier, et maintenir le bouton Reset pendant 10 secondes :

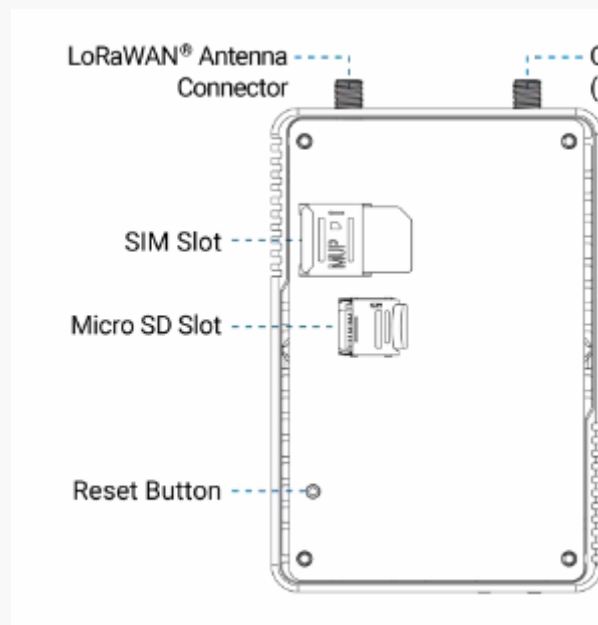

Méthode d'accès 1 (Conseillée) :

- Se connecter en WiFi au point d'accès Gateway_XXXXX (le SSID et le mot de passe WiFi sont disponible au dos du boîtier).
- Accéder à l'interface web à l'adresse 192.168.1.1

Méthode d'accès 2 :

- Relier la Gateway par câble Ethernet sur le Switch convenable en mettant le port de Switch sur le meme VLAN que son portable.
- Connecter au Ethernet du meme switch que la passerelle et meme VLAN.
- Aller dans Panneau de configuration Réseau et Internet Centre Réseau et partage .
- Cliquer sur Ethernet :

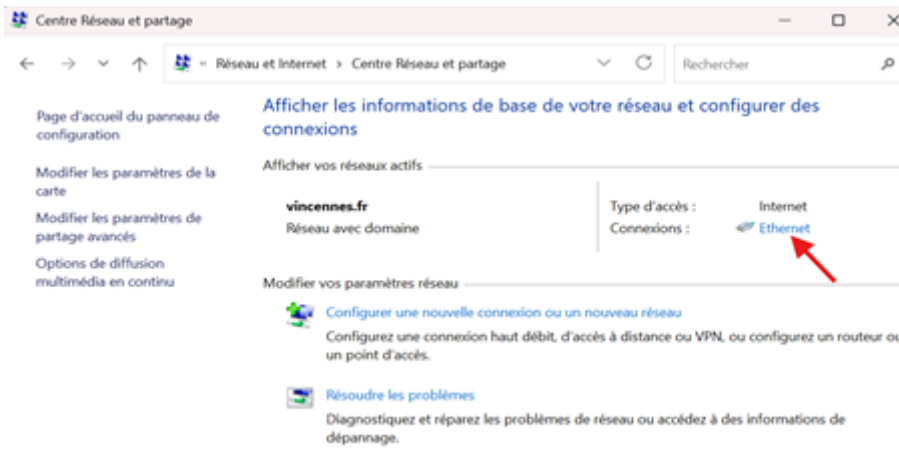

- Après Propriétés > Protocole Internet version 4(TCP/ IPV4) :

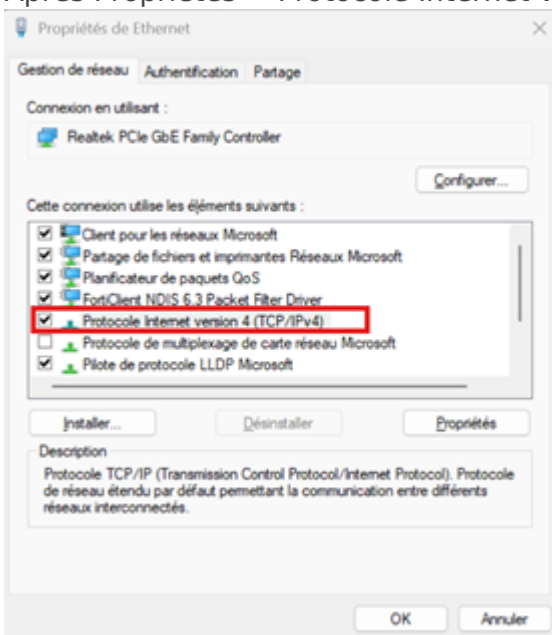

- Changer vers Utiliser l'adresse IP suivante et mettez une adresse IP 192.168.23.200 avec le reste des données comme illustré ci-dessous :

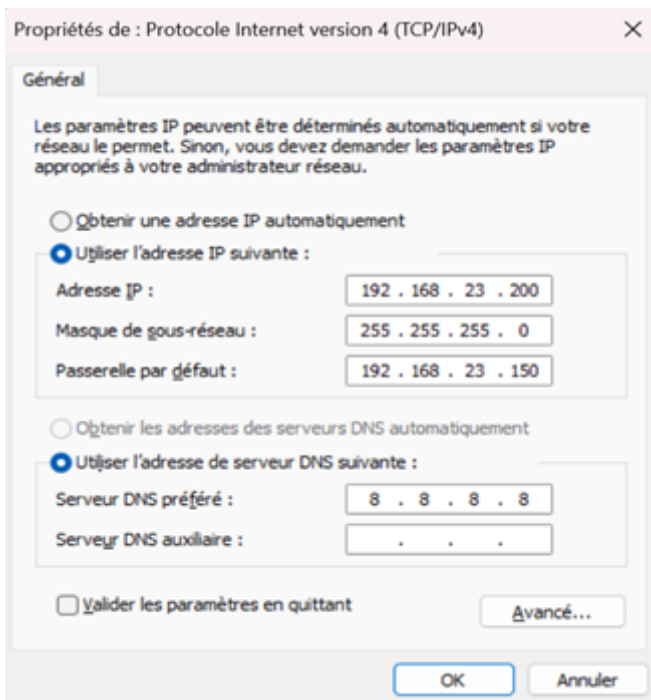

- Ouvrez un navigateur Web sur votre PC et saisissez l'adresse IP du port Ethernet (disponible au dos du boîtier : 192.168.23.150) pour accéder à l'interface Web.
- N'oubliez pas de remettre l'ancien paramétrage de votre carte réseau une fois le paramétrage terminé !

Paramétrage

- Les identifiants par défaut sont Username: **admin** et Password : **password** . Vous serez invité à changer le mot de passe.
- Allez dans Interface > Port > Connection Type > Static IP
- Configurez l'adresse, le masque, la passerelle.
- EXEMPLE :

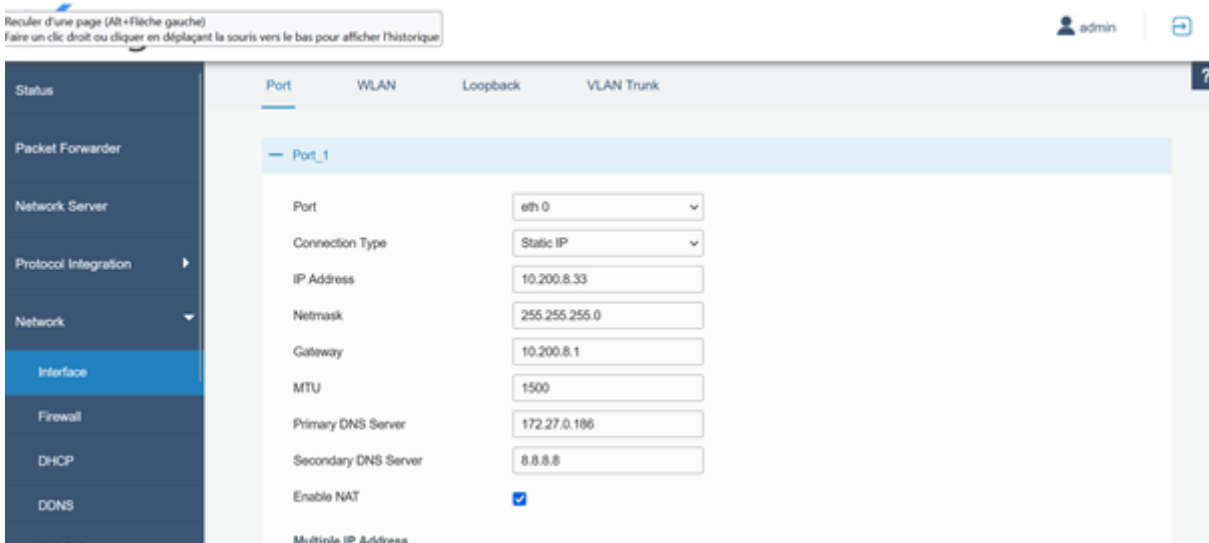

- Vous pourrez vous connecter avec la nouvelle adresse si elle est disponible et que vous branchez la passerelle en Ethernet au VLAN correspondant.
-

Révision #2

Créé 5 June 2025 07:51:51 par MHADHEBI Zied

Mis à jour 31 October 2025 15:23:33 par BENNACEUR Adel